

Pompe submersible

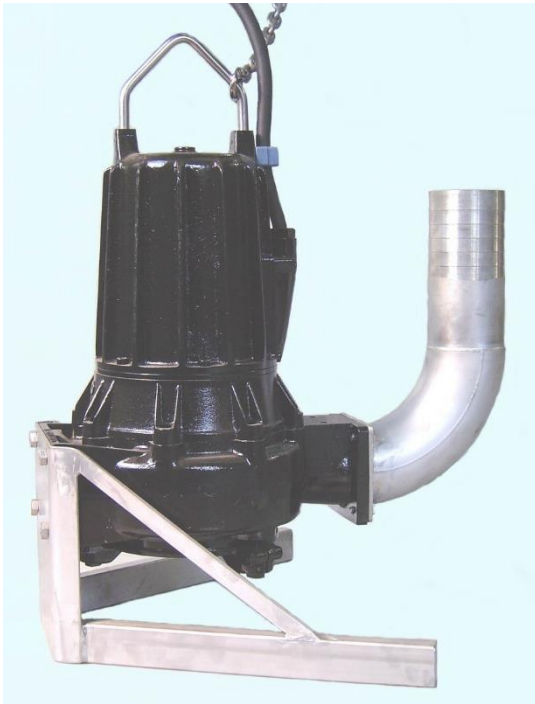

Pompe submersible avec système dilacérateur

Le programme des pompes LJM résoud vos problèmes. Nous livrons des pompes à moteur submersible de haute qualité, de 3.0 à 15 kW. Elles sont utilisables dans les pré-fosses, les stockeurs et les lagunes. Toutes les pompes sont équipées d'un système dilacérateur pour hâcher les restes de végétaux et la paille.

Les pompes peuvent être équipées à choix avec un pied fixe, une pince ou une console réglable. De haute qualité éprouvée et de longue durée de vie, elles sont équipées **d'un joint mécanique d'étanchéité et d'un accouplement patinant.**

De montage et d'entretien facile, elles sont utilisables dans les pré-fosses et les stockeurs. Grâce au diffuseur de brassage, elles peuvent également être installées en position couchée.

Nous offrons diverses solutions d'installation pour tous les types de pompe. Les systèmes d'installation sont en inox V2A.

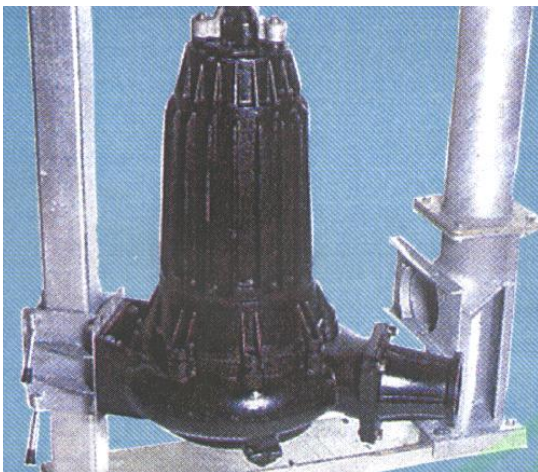

| | | | |
|----------------------|--------------------------------------|-------------------------|-------------------------|
| Tension | 3x400 V, 50 Hz, 4 poles | Carter du moteur | GG20/25 |
| Câble | NSSHØU 12x2.5 mm2 | Carter de pompe | GG20/25 |
| | Longueur standard 8 m | Réservoir d'huile | GG20/25 |
| Classe d'isolation | F, 155° | Arbre du moteur | acier |
| Protection du moteur | IEC 34-5 IP58 | Etanchéité côté moteur | bague à lèvres |
| Sécurité | sonde bimétallique et sonde de fuite | Etanchéité, roue mobile | joint mécanique SIC/SIC |

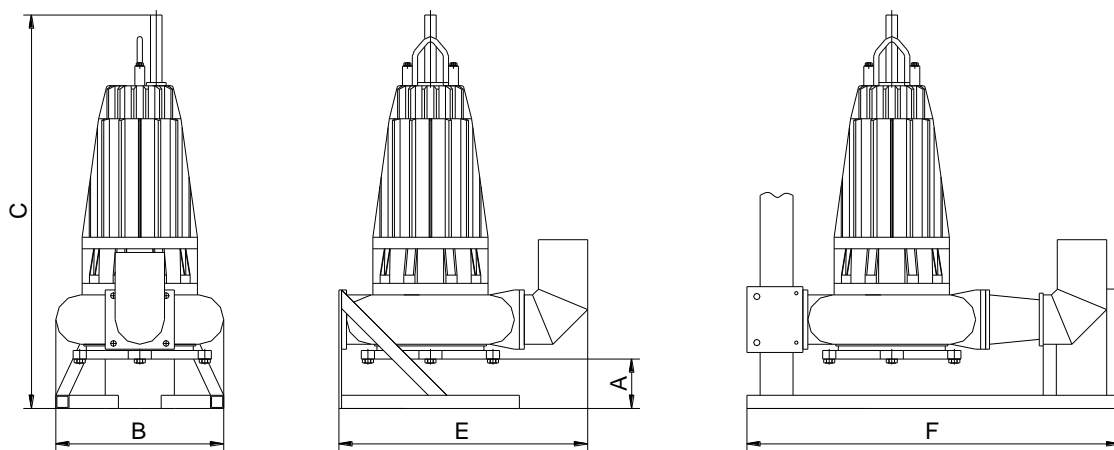

Exécution standard

Exécution avec console réglable, diffuseur de brassage et pédale de démarrage

| Type | Puissance | Amp. | DN | A | B | C | E | F |
|-----------|-----------|-------|-----|-----|-----|------|-----|------|
| DPAE S100 | 3.0 kW | 7.20 | 100 | 100 | 340 | 677 | 583 | -- |
| DPFA S132 | 5.5 kW | 12.50 | 100 | 100 | 400 | 880 | 643 | 975 |
| DPFA S132 | 7.5 kW | 15.20 | 100 | 100 | 400 | 880 | 643 | 975 |
| DPFA S160 | 11.0 kW | 25.35 | 150 | 150 | 510 | 1130 | 793 | 1175 |
| DPFA S160 | 15.0 kW | 29.82 | 150 | 150 | 510 | 1130 | 793 | 1175 |

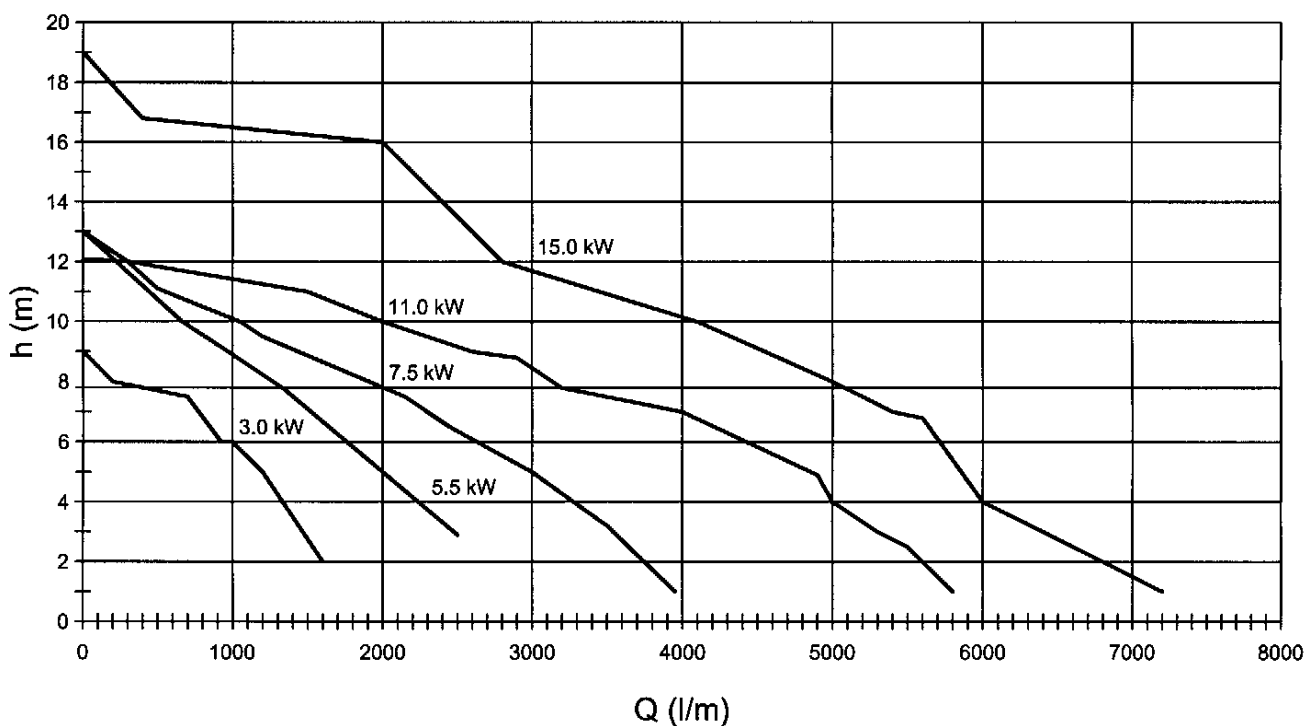

Sous toute réserve de modifications techniques